

Mirage[®] NANOSAT

OWNER'S MANUAL

DIAGRAM 2

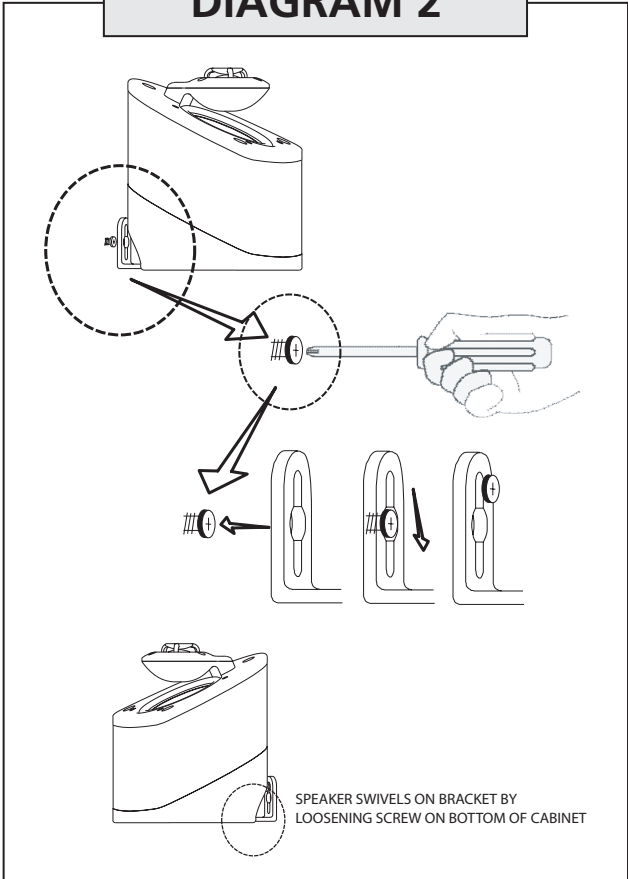

DIAGRAM 1

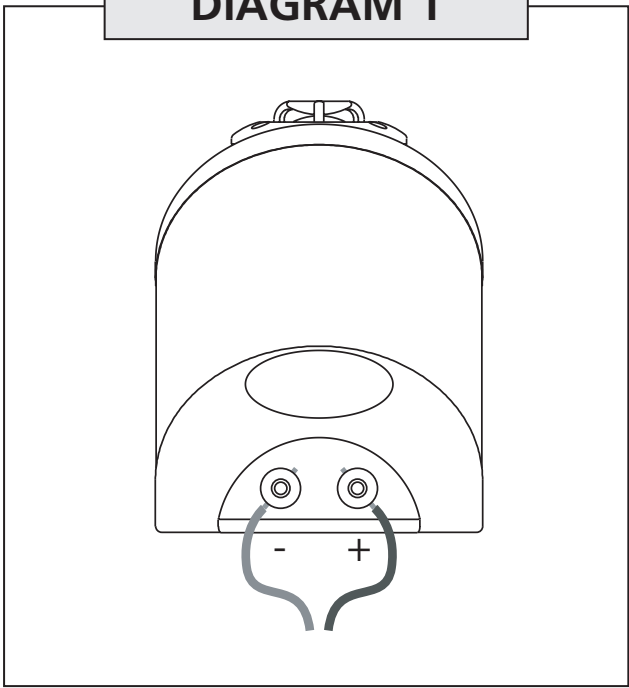

DIAGRAM 3

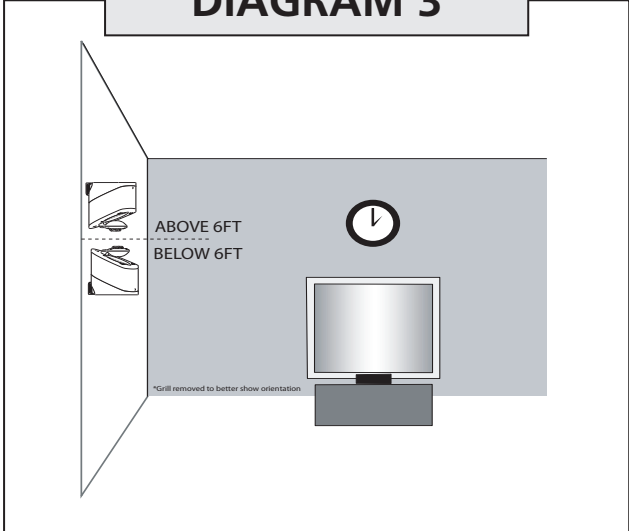

DIAGRAM 4

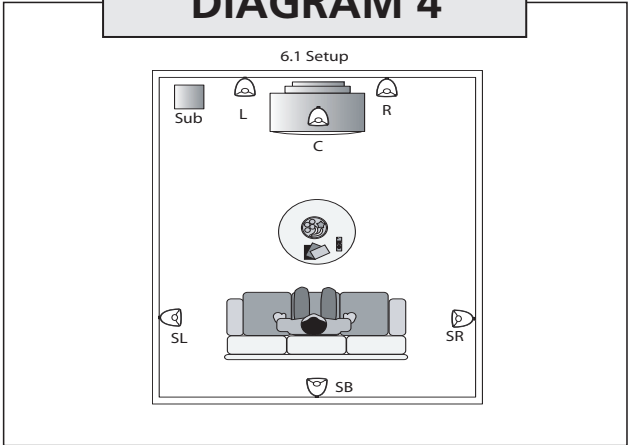
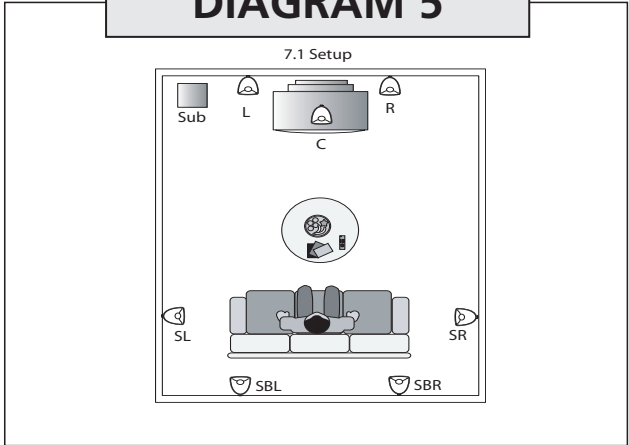

DIAGRAM 5



WARRANTY

Limited Warranty Policy in the United States and Canada

MIRAGE® warrants this product to the retail purchaser against any failure resulting from original manufacturing defects in workmanship or materials.

The warranty is in effect for a period of five (5) years from date of purchase by the original owner from an authorized **MIRAGE®** dealer, and is valid only if the original dated bill of sale is presented when service is required.

The warranty does not cover damage caused during shipment, by accident, misuse, abuse, neglect, unauthorized product modification, failure to follow the instructions outlined in the owner's manual, failure to perform routine maintenance, damage resulting from unauthorized repairs or claims based upon misrepresentations of the warranty by the seller.

WARRANTY SERVICE

If you require service for your **MIRAGE®** speaker(s) at any time during the warranty period, please contact:

- 1) the dealer from whom you purchased the product(s)
- 2) **MIRAGE® NATIONAL SERVICE**,
203 Eggert Road, Buffalo, N.Y. 14215 Tel: 716-896-9801 or
- 3) **MIRAGE®**, a division of Audio Products International Corp.,
3641 McNicoll Avenue, Toronto, Ontario, Canada, M1X 1G5,
Tel: 416-321-1800.
- 4) Additional service centers can be found by checking the **MIRAGE®** website: www.miragespeakers.com or, by calling either of the above numbers.

You will be responsible for transporting the speakers in adequate packaging to protect them from damage in transit and for the shipping costs to an authorized **MIRAGE®** service center or to **MIRAGE®**. If the product is returned for repair to **MIRAGE®** in Toronto or Buffalo, the costs of the return shipment to you will be paid by **MIRAGE®** provided the repairs concerned fall within the Limited Warranty. The **MIRAGE®** Warranty is limited to repair or replacement of **MIRAGE®** products. It does not cover any incidental or consequential damage of any kind. If the provisions in any advertisement, packaging carton or literature differ from those specified in this warranty, the terms of the Limited Warranty prevail.

GARANTIE

Garantie aux États-Unis et au Canada

La société **MIRAGE®** garantit cet appareil contre toute défectuosité attribuable aux pièces d'origine et à la main-d'oeuvre.

Cette garantie est valide pendant une période de cinq (5) ans à partir de la date d'achat auprès d'un revendeur **MIRAGE®** agréé; la garantie ne sera honorée que sur présentation d'une pièce justificative de la date d'achat. La garantie ne couvre aucun dommage subi pendant le transport ou imputable à un accident, à une utilisation impropre ou abusive, à la négligence, à une modification non autorisée, à la non-observance des instructions décrites dans le manuel de l'utilisateur ou des instructions décrites dans le manuel de l'utilisateur ou des directives d'entretien, ni aucun dommage subi à la suite de réparations non autorisées ou de réclamations fondées sur une mauvaise interprétation des conditions de la présente garantie par le revendeur.

SERVICE DE LA GARANTIE

Dans l'éventualité où une réparation deviendrait nécessaire pendant la période de couverture de la garantie, communiquez avec:

- 1) le revendeur auprès de qui l'appareil a été acheté,
- 2) **MIRAGE® National Service**,
203, Eggert Road, Buffalo, N.Y. 14215 tél: 716-896-9801 ou
- 3) **MIRAGE®**, 3641, avenue McNicoll, Toronto (Ontario), Canada,
M1X 1G5, tél: 416-321-1800.
- 4) Pour connaître l'adresse de tous nos centres de service, consultez le site Web de **MIRAGE®** au: www.miragespeakers.com ou composez l'un des numéros indiqués ci-dessus.

Le propriétaire de l'appareil est responsable de son emballage et de tous frais d'expédition à un centre de service **MIRAGE®** agréé ou à **MIRAGE®**. Si l'appareil est expédié à **MIRAGE®** à Toronto ou à Buffalo pour réparation, les frais de réexpédition seront assumés par **MIRAGE®** à la condition que les réparations effectuées soient couvertes par la garantie. La garantie est limitée à la réparation ou au remplacement des appareils fabriqués et distribués **MIRAGE®**. Elle ne couvre aucun dommage indirect ou consécutif de quelque nature que soit. Si les conditions accompagnant toute publicité, emballage ou documentation divergent de celles de la présente garantie, les conditions de la présente garantie prévaudront.

SPECIFICATIONS

System Type:	Magnetically Shielded Omnipolar Satellite
Frequency Response:	110Hz-20kHz, +/- 5dB
Tweeter:	3/4" (19mm) PTH™ - Pure Titanium Hybrid
Woofer:	2 3/4" (70mm) Titanium Deposit Polypropylene cone with butyl surround
Crossover Point:	2.7kHz
Room Efficiency:	87dB
Impedance:	8-ohm nominal, 4-ohm minimum
Recommended	
Amplifier Power:	10 to 100-watts RMS/Channel
Inputs:	High Quality 5-Way Binding Posts
Dimensions:	inches: 5.8 x 4.2 x 4.3 (HxWxD) cm: 14.9 x 10.7 x 11.1 (HxWxD)
Colors:	Platinum, Platinum/Black, and White



www.miragespeakers.com