

WARRANTY

Limited Warranty Policy in the United States and Canada

MIRAGE® warrants this product to the retail purchaser against any failure resulting from original manufacturing defects in work-manship or materials.

The warranty is in effect for a period of:

- 1) for the Speaker Section, five (5) years, and
- 2) for the Subwoofer, one (1) year,

from date of purchase by the original owner from an authorized MIRAGE® dealer, and is valid only if the original dated bill of sale is presented when service is required.

The warranty does not cover damage caused during shipment, by accident, misuse, abuse, neglect, unauthorized product modification, failure to follow the instructions outlined in the owner's manual, failure to perform routine maintenance, damage resulting from unauthorized repairs or claims based upon misrepresentations of the warranty by the seller.

Warranty Service

If you require service for your MIRAGE® speaker(s) at any time during the warranty period, please contact:

- 1) the dealer from whom you purchased the product(s),
- 2) MIRAGE® NATIONAL SERVICE, 203 Eggert Road, Buffalo, N.Y. 14215 Tel: 716-896-9801 or
- 3) MIRAGE®, a division of Audio Products International Corp., 3641 McNicoll Avenue, Toronto, Ontario, Canada, M1X 1G5, Tel: 416-321-1800.
- 4) Additional service centers can be found by checking the MIRAGE® website: www.miragespeakers.com or, by calling either of the above numbers.

You will be responsible for transporting the speakers in adequate packaging to protect them from damage in transit and for the shipping costs to an authorized MIRAGE® service center or to MIRAGE®. If the product is returned for repair to MIRAGE® in Toronto or Buffalo, the costs of the return shipment to you will be paid by MIRAGE®, provided the repairs concerned fall within the Limited Warranty. The MIRAGE® Warranty is limited to repair or replacement of MIRAGE® products. It does not cover any incidental or consequential damage of any kind. If the provisions in any advertisement, packing cartons or literature differ from those specified in this warranty, the terms of the Limited Warranty prevail.

GARANTIE

Garantie aux États-Unis et au Canada

La société MIRAGE® garantit cet appareil contre toute défectuosité attribuable aux pièces d'origine et à la main-d'oeuvre.

Cette garantie est valide pendant une période de :

- 1) cinq (5) ans sur la section haut-parleurs ;
- 2) un (1) an sur la sous-grave

à partir de la date d'achat auprès d'un revendeur MIRAGE® agréé ; la garantie ne sera honorée que sur présentation d'une pièce justificative de la date d'achat.

La garantie ne couvre aucun dommage subi pendant le transport ou imputable à un accident, à une utilisation impropre ou abusive, à la négligence, à une modification non autorisée, à la non-observance des instructions décrites dans le manuel de l'utilisateur ou des directives d'entretien, ni aucun dommage subi par suite de réparations non autorisées ou de réclamations fondées sur une mauvaise interprétation des conditions de la présente garantie par le revendeur.

Service sous garantie

Dans l'éventualité où une réparation deviendrait nécessaire pendant la période de couverture de la garantie, communiquez avec :

- 1) le revendeur auprès de qui l'appareil a été acheté,
- 2) MIRAGE® National Service, 203, Eggert Road, Buffalo, N.Y. 14215, tél. : 716-896-9801 ou
- 3) MIRAGE®, 3641, avenue McNicoll, Toronto (Ontario), Canada, M1X 1G5, tél. : 416-321-1800.
- 4) Pour connaître l'adresse de tous nos centres de service, consultez le site Web de MIRAGE® à www.miragespeakers.com ou composez l'un des numéros indiqués plus haut.

Le propriétaire de l'appareil est responsable de son emballage et de tous frais d'expédition à un centre de service MIRAGE® agréé ou à MIRAGE®. Si l'appareil est expédié à MIRAGE® à Toronto ou à Buffalo aux fins de réparation, les frais de réexpédition seront assumés par MIRAGE® à la condition que les réparations effectuées soient couvertes par la garantie. La garantie est limitée à la réparation ou au remplacement des appareils fabriqués et distribués par MIRAGE®. Elle ne couvre aucun dommage indirect ou consécutif de quelque nature que ce soit. Si les conditions accompagnant toute publicité, emballage ou documentation divergent de celles de la présente garantie, les conditions de la présente garantie prévaudront.



o w n e r s m a n u a l

OASIS MK II

The logo for Mirage, featuring the brand name in a stylized, cursive script font.

IMPORTANTES CONSIGNES DE SÉCURITÉ - LIRE ATTENTIVEMENT !

Lire les instructions : Il est fortement recommandé de lire toutes les consignes de sécurité et la notice d'utilisation avant de faire fonctionner l'appareil.

Conserver les instructions : Conserver les consignes de sécurité et la notice d'utilisation pour consultation ultérieure.

Observer les mises en garde : Observer toutes les mises en garde apposées sur l'appareil et contenues dans la notice d'utilisation.

Suivre les instructions : Se conformer à toutes les instructions d'installation et d'utilisation.

Nettoyage: Débrancher le cordon d'alimentation de l'appareil avant de le nettoyer. Ne jamais utiliser de produits liquides à nettoyer ni de nettoyeurs en aérosol. Nettoyer avec un chiffon humide.

AFIN DE PRÉVENIR TOUT DOMMAGE PERMANENT, NE PAS EXPOSER LES ENCEINTES À LA PLUIE NI IMMERGER DANS L'EAU

Dommmages nécessitant une réparation par un technicien qualifié :

- L'appareil ne semble pas fonctionner normalement, ou son rendement s'est modifié brusquement.
- L'appareil a été échappé, ou son coffret endommagé.
- Malgré la conformité aux directives d'utilisation, l'appareil ne fonctionne pas normalement.

AVANT-PROPOS

Nous vous félicitons d'avoir choisi les enceintes acoustiques Mirage! La technologie exclusive à Mirage et la haute qualité de ses procédés de fabrication vous permettront de tirer plaisir, de longues années durant, d'une restitution musicale aussi naturelle que précise. Les conseils donnés dans ce manuel vous aideront à obtenir et à maintenir un rendement optimal et, par conséquent, une entière satisfaction. Veuillez donc lire attentivement toutes les instructions pour vous assurer que vos enceintes sont installées de manière appropriée et qu'elles fonctionnent correctement.

PÉRIODE DE RODAGE

Nous vous recommandons fortement de résister à la tentation de faire fonctionner immédiatement les enceintes Mirage à leur pleine puissance. Essayez divers positionnements et faites de l'écoute jusqu'à ce que les enceintes soient judicieusement placées et bien rodées. Le processus est tout simple : mettez votre lecteur de disques compacts en mode répétition et faites jouer un CD avec une dynamique étendue et à un niveau d'écoute moyen, durant une période de 50 à 100 heures environ.

Mirage : UN BREF HISTORIQUE

Mirage est la plus récente division de Audio Products International Corp., société bien connue dans l'industrie sous l'acronyme « API ». Entreprise canadienne fondée en 1975, API poursuit des activités de recherche, de développement et de production dans des installations modernes de 165 000 pi² situées à Toronto (Canada). API figure parmi les plus grands fabricants d'enceintes acoustiques au monde, et ses produits sont distribués dans soixante pays actuellement. Toujours en quête de technologies acoustiques supérieures et novatrices, la talentueuse équipe de recherche-développement d'API dispose d'instruments métrologiques perfectionnés et d'outils évolués de conception assistée par ordinateur. Ses travaux s'appuient sur des années de recherche de pointe en psychoacoustique, conjointement avec le Conseil national de recherches du Canada (CNRC), en vue de concevoir des enceintes à haut rendement dans l'environnement d'écoute résidentiel type. Chaque aspect de l'enceinte fait l'objet d'une analyse et d'une évaluation poussées avant même le début de la conception, une approche que nous qualifions d'holistique. Cette méthode assure que les matériaux et les composants de premier choix sont fabriqués et mis à l'essai au moyen de techniques avancées de fabrication et de contrôle de la qualité. Aussi, n'est-il pas étonnant que leur performance soit nettement supérieure à celle d'enceintes vendues à des prix beaucoup plus élevés.

AMPLIFICATEURS RECOMMANDÉS

Toutes les enceintes de Mirage sont conçues pour démontrer une très grande efficacité. L'enceinte OASIS MK II est compatible avec une impédance de 8 ohms, permettant ainsi leur raccordement à presque n'importe quel amplificateur ou récepteur. La plupart des amplificateurs avec une puissance nominale de 20 W à 100 W par canal seront ainsi en mesure de prendre en charge les enceintes de Mirage.

Mise en garde : Lorsqu'un amplificateur est surchargé, la distorsion résultante est en fait plusieurs fois plus élevée que sa puissance nominale. Cette distorsion, appelée écrêtage, est facilement identifiable par le son flou et distordu produit, et peut irrémédiablement endommager un haut-parleur.

La commande de volume sur la grande majorité des amplificateurs et récepteurs est de type logarithmique, ce qui signifie que la puissance maximale peut être atteinte même lorsque la commande est en position médiane. Les effets combinés du réglage du compensateur physiologique et des commandes de tonalité – graves et aigus – peuvent amener la puissance de sortie bien au-dessus des niveaux nominaux. Aussi, la garantie sur les enceintes sera-t-elle nulle dans l'éventualité où les bobines mobiles seraient brûlées ou endommagées en raison d'une surcharge ou d'un écrêtage.

ENTRETIEN DU COFFRET

Toute une somme d'expertise et de soins a présidé à la construction et à la finition des coffrets de vos enceintes. Essayez-les régulièrement avec un chiffon doux et sec pour éliminer la poussière et les marques de doigt. Évitez les essuie-tout en papier et les produits abrasifs – ils pourraient abîmer le fini.

RACCORDEMENT DES ENCEINTES

Mise en garde : Afin de prévenir tout risque de les endommager, coupez le contact sur tous les appareils de la chaîne avant de raccorder les enceintes.

RACCORDEMENTS

Sur le panneau arrière des enceintes OASIS MK II vous trouverez des connecteurs rouges et noirs. Avec un fil de haut-parleur ordinaire, faites les raccordements un canal à la fois en commençant sur le récepteur. Reliez le connecteur positif (ROUGE +) du récepteur au connecteur positif (ROUGE +) de l'enceinte. Ensuite, reliez le connecteur négatif (NOIR -) du récepteur au connecteur négatif (NOIR -) de l'enceinte. Pour connecter le fil à l'enceinte, pousser à fond sur le connecteur, introduire le fil dans l'orifice qui se révèle sur la tige de la prise plaquée or. Relâcher le connecteur ; les ressorts internes retiendront le fil en position. Recommencer pour l'autre connecteur.

Procédez un canal à la fois jusqu'à ce que toutes les enceintes aient été raccordées adéquatement. Veillez à relier les connecteurs positifs et négatifs les uns aux autres respectivement et chaque enceinte au canal approprié.

IMPORTANT : Si l'une ou l'autre des connexions devait être inversée (noir à rouge, par exemple), le rendu dans le grave laisserait beaucoup à désirer. Cette erreur de connexion est appelée « câblage déphasé ». Dans une telle éventualité, vérifiez les raccordements et apportez les correctifs qui s'imposent.

INSTALLATION DES ENCEINTES

Installer les enceintes sur une surface solide à l'abri des intempéries (pluie et vents forts) et du soleil. Les enceintes sont robustes mais ne sont pas conçues pour être directement exposées à la pluie ou immergées. Le support de montage doit être fixé sur une paroi murale solide, un montant ou une paroi de brique. L'installation sur un revêtement en aluminium ou une gouttière n'est par recommandée car elle n'offre pas la solidité requise pour soutenir l'enceinte en toute sécurité. Utiliser une quincaillerie en mesure de soutenir un poids de 4 kg (9 lb). Le support est fixé à l'enceinte au moyen des deux grands boutons filetés. Avant d'ajuster l'orientation de l'enceinte, s'assurer de desserrer les boutons (trois ou quatre tours) jusqu'à ce que les dentures soient séparées. Orienter l'enceinte vers la position d'écoute, puis serrer les deux boutons à la main. En cas de doute quant à la façon de procéder, communiquer avec un revendeur Mirage.

POLITIQUE DE GARANTIE LIMITÉE

GARANTIE AU CANADA ET AUX ÉTATS-UNIS (VOIR L'ENDOS DE LA COUVERTURE)

GARANTIE À L'EXTÉRIEUR DES ÉTATS-UNIS ET DU CANADA

Les garanties peuvent tomber sous le régime de législations différentes selon le pays. Pour de plus amples détails sur les conditions de la GARANTIE LIMITÉE applicables dans votre pays, informez-vous auprès de votre revendeur local.

NOTA : Conserver le carton et les matières d'emballage en vue de protéger les enceintes dans l'éventualité où il deviendrait nécessaire de les expédier à un centre de service pour fins de réparation. Tout appareil qui est expédié par l'utilisateur dans un emballage autre que celui d'origine et qui serait reçu endommagé, sera réparé, remis en état et emballé pour expédition aux frais de l'utilisateur.

Mirage, SCTMC et Create Your SoundMC, sont des marques déposées de Audio Products International Corp. « Dolby », « Dolby Pro-Logic » et « Dolby Digital » sont des marques déposées de Dolby Laboratories Licensing. DTS est une marque déposée de Digital Theater Systems Inc.

manual del propietario

INSTRUCCIONES IMPORTANTES - LEANSE ATENTAMENTE!

Lea las instrucciones: Antes de utilizar este producto, deben leerse las instrucciones de seguridad y de funcionamiento.

Conserve las instrucciones: Conserve las instrucciones de seguridad y de funcionamiento por si necesitara consultarlas en el futuro.

Tenga en cuenta las advertencias: Deben tenerse en cuenta todas las advertencias y las instrucciones de funcionamiento.

Siga las instrucciones: Deben seguirse todas las instrucciones de funcionamiento y de utilización.

Limpieza: Antes de limpiar el aparato, desenchúfelo. No utilice aerosoles ni líquidos limpiadores. Basta con un trapo húmedo.

NO EXPONGA LOS ALTAVOCES A LA LLUVIA NI LOS SUMERJA EN EL AGUA. SUFRIRÁN DAÑO PERMANENTE

Problemas que exigen reparación: Cuando se produzca alguna de las situaciones siguientes, el producto debe ser reparado por personal cualificado:

- A. El aparato no funciona normalmente o muestra unos resultados distintos; o
- B. El producto se ha caído o se ha dañado la caja.
- C. El producto no funciona normalmente a pesar de que siguen las instrucciones de operación.

INTRODUCCIÓN

Felicitaciones por haber comprado altavoces de Mirage! Nuestra tecnología exclusiva y la excelente calidad de fabricación le permitirán disfrutar durante muchos años de la reproducción musical más natural y precisa. Los consejos que le brindamos en este manual le ayudarán a alcanzar y a mantener el máximo rendimiento de sus altavoces, y le procurarán gran satisfacción cuando escuche su equipo. Le rogamos que lea atentamente las instrucciones que se indican en este manual para que su sistema quede bien instalado y funcionando correctamente.

PERIODO INICIAL

Le recomendamos encarecidamente que no trate de utilizar todas las posibilidades de los altavoces Mirage ni de experimentar con ubicaciones y formas de escucha críticas hasta que hayan sido rodados completamente. La etapa de conocimiento dura de 50 a 100 horas de escucha de música y puede lograrse de manera eficaz poniendo el lector de discos compactos en la posición de repetición mientras suena un disco con una gama dinámica amplia a niveles de escucha normales.

INFORMACIÓN SOBRE LA COMPAÑÍA MIRAGE

Mirage es la más reciente división de Audio Products International Corp., conocida a través de la industria como "API". Las modernas instalaciones de investigación, desarrollo y producción de API, compañía canadiense fundada en 1975, cubren 165.000 pies cuadrados y se encuentran en Toronto, Canadá. API es uno de los más importantes fabricantes mundiales de altavoces, y distribuye sus productos a más de 60 países. Un talentoso equipo de investigación y desarrollo trabaja con avanzadas técnicas de diseño basado en ordenador y sofisticadas técnicas de medición buscando de manera incesante nuevas y mejores tecnologías acústicas. Esta investigación se basa en años abriendo caminos en investigaciones psicoacústicas desarrolladas en conjunto con el Consejo Nacional de Investigación de Canadá (NRC), para crear altavoces que alcanzan un alto rendimiento en entornos domésticos de escucha típicos. Investigaciones exhaustivas que cubren cada aspecto de los altavoces son analizadas y evaluadas antes del comienzo de la etapa de diseño, todo ello englobado en un concepto al que nos referimos como enfoque holístico de diseño. Este método garantiza que los más finos componentes y materiales son fabricados y probados con sofisticadas técnicas de fabricación y de control de calidad para obtener un desempeño excepcional superior al de altavoces cuyo precio es varias veces más elevado.

REQUISITOS DEL AMPLIFICADOR

Todos los altavoces de Mirage han sido diseñados de modo a alcanzar un alto grado de rendimiento. La serie OASIS MK II se ha diseñado para que sea compatible 8 ohmios permitiendo la reproducción con casi cualquier amplificador o receptor existente en el mercado. La mayoría de los amplificadores con una potencia de salida de 20 - 100 vatios por canal impulsarán eficientemente a los altavoces OASIS MK II de Mirage.

Advertencia: Si un amplificador o receptor es utilizado por encima de su capacidad normal, la distorsión resultante es realmente muchas veces mayor que su potencia nominal. La distorsión que se produce al emplear el amplificador por su encima de su capacidad normal es llamada corte (clipping), y se identifica fácilmente por su sonido difuso y distorsionado que

puede dañar cualquier altavoz. El mando de volumen de la mayoría de los amplificadores y receptores es de tipo logarítmico, lo que significa que se puede alcanzar plena potencia con ese mando puesto solamente en un punto intermedio. Mover los mandos de volumen, agudos o bajos aumenta la potencia de salida mucho más allá de los niveles especificados. Por ello, la garantía sobre sus altavoces queda nula si las bobinas móviles se queman o son dañadas como resultado de sobrecarga o de corte.

CUIDADO DE LA CAJA

Las cajas de estos altavoces se han construido y acabado con gran cuidado. Use periódicamente un paño suave y seco para quitar el polvo o las marcas de dedos. No utilice toallas de papel ni otros materiales abrasivos que puedan dañar el acabado.

CONEXIONES DE LOS ALTAVOCES

Precaución:*Apague completamente su equipo de audio o de vídeo antes de comenzar la instalación. No hacerlo puede dañar su equipo.

CONEXIÓN DE LOS ALTAVOCES

En la parte posterior de sus altavoces Mirage OASIS MK II hay bornes de color rojo y negro. Conecte el equipo un canal a la vez con alambre estándar para altavoces y comience el proceso en el receptor. Conecte el cable del altavoz del terminal positivo (ROJO +) del receptor al terminal positivo (ROJO+) del altavoz. Conecte el terminal negativo (NEGRO-) del receptor al terminal negativo (NEGRO-) del altavoz. Para conectar el alambre al altavoz, presione a fondo el terminal que corresponda, y haga pasar el alambre a través del agujero que hay en la parte alargada del terminal dorado. Suelte el terminal y los resortes internos sujetarán el alambre en su lugar. Haga lo mismo con el otro terminal.

Hágalo un canal a la vez, hasta que todos los altavoces estén conectados correctamente. Asegúrese de que haya coincidencia entre el positivo y el negativo, y entre el altavoz y el canal correspondiente.

NOTA: Si por inadvertencia usted invierte alguna de las conexiones (esto es, rojo con negro), advertirá que la reproducción de los bajos de su equipo es insuficiente. Esto se llama conexión "desfasada" del equipo". Si esto ocurre, revise las conexiones y modifíquelas si es necesario.

COLOCACIÓN DE LOS ALTAVOCES

Instale el altavoz en un lugar seguro que no esté expuesto directamente a los elementos, ni lluvia, ni vientos fuertes ni luz del sol. Los altavoces son resistentes a la intemperie, pero no están diseñados para ser expuestos directamente a la lluvia ni ser sumergidos en el agua. El sujetador del altavoz debe ser instalado en un lugar que sea seguro, se aconseja hacerlo en una pared sólida, sobre un pie derecho o un ladrillo. Su instalación en un revestimiento de aluminio o un canalón de agua, por ejemplo, no será lo suficientemente sólida como para que el altavoz esté sujeto de manera segura. Use elementos de fijación metálica que soporten su peso de cerca de cuatro kilos (casi 9 libras). El sujetador se une al altavoz con las dos grandes perillas roscadas.

Antes de ajustar el ángulo del altavoz, empiece por destornillar las perillas en tres o cuatro vueltas hasta que los dientes estén separados. Dirija los altavoces hacia el lugar de escucha y entonces apriete las perillas solamente a mano. Si no se siente seguro con las instrucciones de instalación le rogamos pedir asistencia a su detallista autorizado de Mirage .

POLÍTICA DE GARANTÍA LIMITADA

GARANTÍA PARA ESTADOS UNIDOS Y CANADÁ (VÉASE LA CONTRAPORTADA)

GARANTÍA DEL PRODUCTO FUERA DE ESTADOS UNIDOS Y DE CANADÁ:

Las garantías del producto pueden estar sometidas a legislaciones diferentes según el país. Para conocer con más detalle la GARANTÍA LIMITADA que se aplica en su país, consulte a su distribuidor local.

NOTA: Le rogamos que conserve la caja y el material de embalaje de estos altavoces Mirage para protegerlos en caso de mudanza o de que deba enviarlos a un centro de servicio. Los productos que sean recibidos con daños por un centro de servicio y que no hayan sido enviados por el usuario final en su embalaje original, serán reparados, restaurados y embalados adecuadamente para enviarlos de vuelta pero con cargo al usuario final.

Mirage, SCTMR, y Create Your SoundMR son marcas registradas de Audio Products International Corp. "Dolby", "Dolby Pro-Logic" y "Dolby Digital" son marcas registradas de Dolby Laboratories Licensing. "DTS" es una marca registrada de Digital Theater Systems Inc.

notes

ISTRUZIONI IMPORTANTI PER LA SICUREZZA-LEGGERE ATTENTAMENTE!

LEGGERE LE ISTRUZIONI: prima di utilizzare l'apparecchio, leggere tutte le istruzioni per la sicurezza e il funzionamento.

CONSERVARE LE ISTRUZIONI: conservare le istruzioni per la sicurezza e il funzionamento quale riferimento per evenienze future.

OSSERVARE LE AVVERTENZE: osservare tutte le avvertenze sul prodotto e le istruzioni per l'uso.

ATTENERSI ALLE ISTRUZIONI: attenersi a tutte le istruzioni per l'uso e il funzionamento.

PULIZIA: prima di pulire l'apparecchio, staccarlo dalla presa a muro. Evitare l'utilizzo di detersivi liquidi o spray: è sufficiente un panno umido.

EVITARE DI ESPORRE GLI SPEAKER ALLA PIOGGIA OD IMMERGERLI IN ACQUA - POTREBBERO ESSERNE DANNEGGIATI PER SEMPRE

Danni che richiedono manutenzione: la manutenzione del prodotto dovrebbe essere eseguita da personale qualificato quando:

- L'apparecchio non sembri funzionare in modo normale o il rendimento ne risulti notevolmente alterato; oppure
- Il prodotto sia stato fatto cadere, o l'involucro sia danneggiato.
- L'apparecchio non funzioni in modo regolare anche attenendosi alle istruzioni per l'uso.

INTRODUZIONE

Congratulazioni per il recente acquisto degli speakers Mirage! Tecnologia esclusiva abbinata a fabbricazione di alta qualità vi permetteranno di godere una riproduzione musicale particolarmente naturale ed accurata per molti anni. Scopo di questo manuale è aiutarvi ad ottimizzare e mantenere un rendimento elevato e, quindi, trarne la massima soddisfazione. Si consiglia la lettura di tutte le istruzioni affinché il sistema sia installato e funzioni correttamente.

FASE DI COLLAUDO

In modo particolare, si suggerisce di resistere alla tentazione di far funzionare gli speakers Mirage al massimo della loro capacità fino a quando non sia stata completata la fase di collaudo. Il processo, che dovrebbe richiedere da circa 50 a 100 ore di riproduzione musicale, può essere messo a punto con facilità posizionando il compact disc player sul tasto Repeat (ripetizione), mentre viene fatto suonare un CD ad ampia gamma dinamica, e a livelli di volume di ascolto per una stanza media.

MIRAGE: PROFILO AZIENDALE

Mirage costituisce la divisione più recente della Audio Products International Corp., un'azienda nota nel settore come "API". Fondata in Canada nel 1975, API vanta un moderno stabilimento a Toronto di 165.000 piedi quadrati dedicato a ricerca, sviluppo e fabbricazione, e figura tra i più importanti produttori di speakers al mondo, con distribuzione in oltre 60 paesi. È qui che un gruppo di specialisti in ricerca e sviluppo si avvalgono di un'avanzata progettazione computerizzata e tecniche di misurazione sofisticate per identificare risultati acustici innovativi e migliorati. Il processo, ispirato ad anni di ricerca pionieristica in campo psico-acustico, è frutto di collaborazione con il "Consiglio per la ricerca nazionale" del Canada (NRC), e mira a produrre speaker ad alto rendimento in un tipico ambiente d'ascolto domestico. Prima di dare avvio alla fase vera e propria di progettazione, viene analizzato e valutato ogni singolo aspetto dello speaker: si tratta, in altre parole, di un progetto applicativo visto nella sua totalità. Il metodo garantisce che, grazie a tecniche d'avanguardia per la creazione e il controllo qualitativo di componenti e materiali, ne risulti un'alta prestazione eccellente, anche superiore a quella di speakers dal prezzo ben più elevato.

CARATTERISTICHE DELL'AMPLIFICATORE

Tutti gli speakers Mirage sono programmati in modo da funzionare al massimo dell'efficienza. Il modello OASIS MK II è stato concepito per essere compatibile a livello 8ohm e permettere quindi l'ascolto con quasi ogni tipo di amplificatore o ricevitore presenti sul mercato. La maggior parte degli amplificatori con potenza compresa tra i 20-100 watts per canale godranno di ottima funzionalità con gli speaker Mirage OASIS MK II.

Avvertimento: Se un amplificatore o ricevitore è sovrapilotato, la distorsione sonora che ne deriva è in effetti ben più notevole della sua potenza nominale. La distorsione di un amplificatore sovrapilotato è detta "clipping" ("taglio dei picchi"), ed è facile da identificare perché viene emesso un suono distorto e non chiaro, in grado di danneggiare qualsiasi speaker. Nella maggior parte degli amplificatori e dei ricevitori, la regolazione del volume è di tipo logaritmico, vale a dire che si ottiene la potenza massima

quando il regolatore di volume è posto tanto in basso da toccare mezzo punto. Il funzionamento dei regolatori per l'intensità sonora, le note alte o i bassi aumenta la potenza di uscita ben oltre i livelli nominali. La garanzia sugli speakers cessa quindi di essere valida se le bobine foniche sono bruciate o danneggiate a seguito di sovrapilotaggio o taglio dei picchi.

CURA DEL MOBILETTO

La tecnica artigianale con cui è stato realizzato e rifinito il mobiletto è particolarmente accurata. Per togliere la polvere o eventuali impronte, ricorrere ad un panno morbido e asciutto. Evitare l'uso di salviette di carta od altri materiali abrasivi che potrebbero danneggiare la finitura.

CONNESSIONI PER LO SPEAKER

Avvertimento: *Staccare completamente l'alimentazione dal sistema audiovisivo prima di procedere all'installazione in modo di non danneggiarlo.

CONNESSIONE DEGLI SPEAKER

Sul retro degli speaker Mirage OASIS MK II vi sono dei connettori rossi e neri. Utilizzando un filo comune per speaker, collegare gli speaker uno alla volta, iniziando col Ricevitore. Effettuare la connessione del filo dello speaker partendo dal terminale positivo rosso (RED+) sul ricevitore per arrivare al terminale positivo rosso (RED+) sullo speaker. Quindi collegare il terminale negativo nero (BLACK-) sul ricevitore col terminale negativo nero (BLACK-) sullo speaker. E per collegare il filo allo speaker, spingere internamente il terminale giusto, e inserire il filo facendolo passare attraverso il foro riprodotto sulla base del terminale laminato in oro. Poi, rilasciare il terminale e le molle interne provvederanno a tenere fermo il filo. Ripetere il medesimo procedimento con l'altro terminale.

Esequire l'operazione con uno speaker alla volta fino a quando sia stata completata la connessione. Fare attenzione affinché vi sia perfetta corrispondenza tra terminali positivi e negativi, oltre che tra gli speaker e i canali giusti.

ANNOTAZIONE: qualora, per caso, fossero invertite le connessioni (p.e., rosso con nero), ne deriverà una riproduzione sonora con notevole mancanza di bassi. Questo tipo di cablaggio viene definito "Fuori Fase". Se avviene, controllare il cablaggio e, in caso necessario, effettuare un'ulteriore connessione.

MONTAGGIO DEGLI SPEAKER

Al momento di montare lo speaker, identificare una collocazione sicura che non abbia esposizione diretta a elementi come pioggia, forte vento o luce solare. Gli speaker sono resistenti alle temperature, ma non possono essere esposti direttamente alla pioggia od essere immersi in acqua. Dato che il supporto su cui appoggia lo speaker va montato in modo ben saldo, si consiglia di utilizzare la superficie di una parete solida, un montante della parete stessa, o un mattone. La collocazione su rivestimento in alluminio, ad esempio, oppure su di un'area pendente non fornirà forza sufficiente per sostenere saldamente lo speaker. Si raccomanda l'uso di ferramenta adatta nell'assicurare apparecchi che pesano all'incirca 9 libbre. Il supporto si attacca allo speaker mediante due manopole filettate. Prima di mettere a punto l'angolazione dello speaker, ricordare che la manopola va allentata di tre o quattro giri fino a quando i denti non siano separati. Con lo speaker rivolto verso l'area in cui si sta seduti, avvitare saldamente entrambe le manopole, ma solo avvitandole a mano. Se avete dubbi circa la procedura del montaggio, richiedete assistenza al vostro dettagliante autorizzato per prodotti Mirage.

GARANZIA LIMITATA

GARANZIA NEGLI STATI UNITI E IN CANADA (A TERGO)

GARANZIA AL DI FUORI DEGLI STATI UNITI E DEL CANADA:

La garanzia sul prodotto varia da paese a paese in quanto cambiano le legislazioni adottate. Rivolgetevi al vostro fornitore locale per conoscere i particolari sulla GARANZIA LIMITATA in vigore nel vostro paese.

ANNOTAZIONE: si consiglia di conservare la scatola e l'imballaggio degli speaker Mirage per proteggerli in caso di spostamento od invio per riparazione ad un centro di assistenza tecnica. Il centro che riceve un prodotto danneggiato, o spedito dall'utilizzatore in un contenitore diverso da quello originale, procederà a ripararlo, sottoporlo a revisione e rispedirlo a carico del destinatario.

Mirage, SCT™, e Create Your Sound™ sono marchi di commercio della Audio Products International Corp. "Dolby", "Dolby Pro-Logic", e "Dolby Digital" sono marchi di commercio di Dolby Licensing Laboratories. "DTS" è un marchio di commercio di Digital Theater Systems Inc.

WICHTIGE SICHERHEITSANWEISUNGEN –SORGFÄLTIG DURCHLESEN!

Anweisungen durchlesen: Vor Inbetriebnahme des Produktes bitte alle Sicherheits- und Betriebsanweisungen durchlesen.

Anweisungen aufbewahren: Sicherheits- und Betriebsanweisungen bitte für spätere Informationszwecke aufbewahren.

Achtungshinweise beachten: Achtungshinweise auf den Produkt- und Betriebsanweisungen bitte beachten.

Beachten der Anweisungen: Alle Betriebs- und Gebrauchsanweisungen bitte beachten.

Reinigen: Vor Reinigen Produkt vom Stromnetz trennen. Bitte nicht flüssige Reinigungs- oder Sprühmittel, sondern einfach feuchtes Tuch zum Reinigen verwenden.

LAUTSPRECHER NICHT IM REGEN AUFSTELLEN ODER IN WASSER TAUCHEN – UNWIDERRUFLICHER SCHADEN IST DAS RESULTAT

Inanspruchnahme von Reparaturen: Das Produkt sollte nur von qualifiziertem Personal repariert oder gewartet werden, wenn

- das Gerät nicht mehr normal funktioniert oder in seiner Klangwiedergabe einen offensichtlichen Wechsel zeigt; oder
- das Gerät hingefallen oder das Gehäuse beschädigt wurde; oder
- das Gerät bei Beachtung der Bedienungsanweisungen nicht normal funktioniert.

EINLEITUNG

Wir beglückwünschen Sie zum Kauf Ihrer Mirage Lautsprecher! Firmeneigene und hochwertige Fertigungstechnik werden Sie lange Jahre die Kennzeichen einer natürlichen und reinen Musikwiedergabe genießen lassen. Vorliegende Anleitungen sollen Ihnen einige Tipps und Ratschläge geben, um eine optimale Leistung unserer Produkte und somit besten Klanggenuss zu gewährleisten. Wir empfehlen, dass Sie alle Anleitungen dieses Handbuchs genauestens beachten, um sicher zu stellen, dass Ihr Audio-System ordnungsgemäß installiert ist und gut funktioniert.

EINSPIELZEIT

Wir raten Ihnen sehr, der Versuchung zu widerstehen und ihre Mirage Lautsprecher nicht vor Ablauf einer ordnungsgemäßen Einspielzeit in voller Leistungsstärke ertönen zu lassen oder Experimente mit besonderen Aufstellungsarten und Hörbereichen zu unternehmen. Dieser Vorgang sollte ungefähr 50 – 100 Stunden Abspielen von Musik in Anspruch nehmen. Am besten wählen Sie die Funktion Repeat Mode auf Ihrem CD-Spieler und lassen eine CD mit weitem Frequenzbereich bei normaler Lautstärke laufen.

MIRAGE - DATEN ÜBER UNSER UNTERNEHMEN

Mirage ist die neueste Sparte der Audio Products International Corp., in der Branche als „API“ bekannt. Das Werk der 1975 gegründeten kanadischen Firma ist ein moderner 15330 Quadratmeter großer Forschungs-, Entwicklungs- und Herstellungskomplex in Toronto, Kanada. API ist einer der größten Lautsprecherhersteller und liefert Produkte in mehr als 60 Länder weltweit. Das Team spezialisiert sich auf die ständige Entwicklung neuer und besserer akustischer Technologien und verwendet dabei rechnergestützte Konstruktionsverfahren und moderne Messtechniken. Diese Forschungen beziehen sich auf die Pionierjahre psycho-akustischer Studien in Zusammenarbeit mit dem Nationalen Forschungsrat von Kanada (NRC) zur Herstellung von Lautsprechern hoher Leistungsfähigkeit für die typischen Hörbedingungen eines Wohnraumes. Unser Konzept heißt ganzheitliches Design. Hierbei werden vor dem eigentlichen Entwicklungsstadium eines Produktes umfassende Forschungen unternommen, um alle Aspekte der Klangwiedergabe eines Lautsprechers zu untersuchen und zu bewerten. Dieses Konzept erlaubt uns, nur die besten Komponenten und Werkstoffe zu verwenden und anhand modernster Fertigungs- und Qualitätssicherungsverfahren zu prüfen. Es ist ebenso Garant einer einzigartigen Leistung, höher als die anderer Lautsprecher, deren Preis um ein Vielfaches teurer ist.

VERSTÄRKERANFORDERUNGEN

Alle Mirage Lautsprecher sind baulich so ausgeführt, dass sie eine hohe Leistungsfähigkeit bieten. Der OASIS MK II ist kompatibel mit einer Impedanz von 8 Ohm und kann somit zur Wiedergabe mit nahezu allen handelsüblichen Verstärkern oder Receivern benutzt werden. Die meisten Verstärker mit einer Nennleistung von 20-100 Watt pro Kanal werden die Mirage OASIS MK II Lautsprecher ohne Probleme versorgen können.

Achtung: Wird ein Verstärker übersteuert, so ist das Resultat eine Verzerrung, die um ein Vielfaches größer ist als seine Nennleistung. Die Verzerrung übersteuerten Verstärker wird „Clipping“ genannt. Sie ist leicht an einem verschwommenen, entstellten Klang zu erkennen und kann jeden Lautsprecher beschädigen. Die Lautstärkeregelung der meisten Verstärker und Receiver ist logarithmischer Art, d.h. die volle Leistung kann schon erreicht werden, wenn der Regler noch im Mittelfeld der Skala steht. Das

Einstellen der Lautstärke-, Höhen- und Tiefenregelung erhöht die Ausgangsleistung weit über den Nennpegel. Die Garantie auf Ihre Lautsprecher ist demnach nichtig, wenn die Schwingspulen als Folge von Übersteuern oder Clipping durchgebrannt oder beschädigt sind.

PFLEGE DER BOXEN

Ausführung und äußere Verarbeitung der Boxen sind das Ergebnis von sehr viel Sorgfalt und handwerklicher Kunstfertigkeit. Zur Pflege sollten Sie in regelmäßigen Abständen mit einem trockenen Tuch Staub oder Fingerabdrücke abwischen. Bitte keine Papierhandtücher oder anderes schmirgelartiges Material verwenden, da dies die Politur beeinträchtigen könnte.

ANSCHLUSS DER LAUTSPRECHER

Achtung: *Audio/Videosystem ganz ausschalten, bevor die Lautsprecher angeschlossen werden. Nichtbefolgen kann eventuell Schaden für Ihre Anlage nach sich ziehen.

ANSCHLUSS DER LAUTSPRECHER

Auf der Rückseite der Mirage OASIS MK II Lautsprecher befinden sich rote und schwarze Klemmenblöcke. Schließen Sie mit normalem Lautsprecherkabel einen Kanal Ihres Systems nach dem anderen an. Fangen Sie mit Ihrem Receiver an. Verbinden Sie zunächst den positiven (RED+) Anschluss am Receiver mit dem positiven Anschluss (RED+) am Lautsprecher. Verbinden Sie danach den negativen (BLACK-) Anschluss am Receiver mit dem negativen Anschluss (BLACK-) am Lautsprecher. Um die Kabel an die Lautsprecher anzuschließen, drücken Sie die jeweilige Anschlussklemme vollständig ein und stecken das Kabel durch das Loch am Ende der vergoldeten Klemme. Wenn Sie dann die Klemme entspannen, wird die eingebaute Feder das Kabel festklemmen. Wiederholen Sie den gleichen Vorgang mit der anderen Klemme.

Nehmen Sie sich einen Kanal nach dem anderen vor, bis alle Lautsprecher ordnungsgemäß angeschlossen sind. Achten Sie dabei darauf, dass positive Anschlüsse mit positiven und negative Anschlüsse mit negativen und dass die richtigen Lautsprecher mit den richtigen Kanälen verbunden werden.

ANMERKUNG

Wenn aus Versehen die Kabel anders angeschlossen werden (z.B. rot an schwarz), kann sofort ein Klangverlust Ihres Systems bemerkt werden. Ist dies der Fall, spricht man davon, dass das System nicht in Phase verkabelt ist. In einem solchen Fall sollten Sie die Verkabelung überprüfen und gegebenenfalls ein zweites Mal vornehmen.

AUFSTELLEN DER LAUTSPRECHER

Die Lautsprecher sollten an einem sicheren Ort aufgestellt werden, der nicht direkt Witterungseinflüssen wie Regen, starkem Wind oder Sonne ausgesetzt ist. Die Lautsprecher sind wetterfest, aber nicht dafür vorgesehen, mit Regen in Berührung zu kommen oder in Wasser getaucht zu werden. Da die Lautsprecherkonsolen an einem sicheren Ort aufgestellt werden müssen, empfehlen wir, die Konsolen an einer soliden Wand, einem Wandpfosten oder einer Ziegelwand zu montieren. Die Montage an einer Aluminiumverschalung oder an einer Dachrinne zum Beispiel wird nicht genügend Halt bieten, um die Lautsprecher sicher an Ort und Stelle zu halten. Benutzen Sie daher die entsprechenden Eisenteile, die für eine sichere Montage der rund 9 Pfund schweren Boxen benötigt werden. Die Konsole wird mit zwei großen Gewindedrehknöpfen an dem Lautsprecher befestigt. Bevor Sie den Abschallwinkel eines Lautsprechers einstellen, sollten Sie die Knöpfe um drei oder vier Umdrehungen lockern, bis die Zähne freigelegt sind. Achten Sie dabei darauf, dass die Lautsprecher den Hörbereich anvisieren, und ziehen Sie danach die Knöpfe nur von Hand an. Wenn Sie sich im Unklaren über die Montageanleitungen sind, bitten wir Sie, sich mit einem autorisierten Mirage Fachhändler in Verbindung zu setzen.

BEGRENZTE GEWÄHRLEISTUNG

GARANTIE FÜR DIE USA UND KANADA (siehe Rückseite)

GARANTIE AUSSERHALB DER USA UND KANADAS

Die gesetzlichen Bestimmungen in bezug auf die für dieses Produkt gegebene Garantie können je nach Land verschieden sein. Erkundigen Sie sich bei Ihrem Fachhändler nach den genauen Einzelheiten einer BEGRENZTEN GARANTIE, die in Ihrem Land gilt.

ANMERKUNG Bitte Verpackungsmaterial der Mirage Lautsprecher aufbewahren, damit sie im Falle eines Umzuges oder Versandes zur Reparatur an einen Kundendienst geschützt sind. Produkte, die beschädigt in einem Service-Center ankommen und vom Endverbraucher nicht in der Original-Verpackung verschickt wurden, werden auf Kosten des Endverbrauchers repariert und für den Rückversand ordnungsgemäß verpackt.

Mirage, SCT™ und Create Your Sound™ sind Warenzeichen der Audio Products International Corp. "Dolby", "Dolby Pro-Logic" und "Dolby Digital" sind Warenzeichen von Dolby Laboratories Licensing. DTS ist ein Warenzeichen von Digital Theater Systems Inc.

1

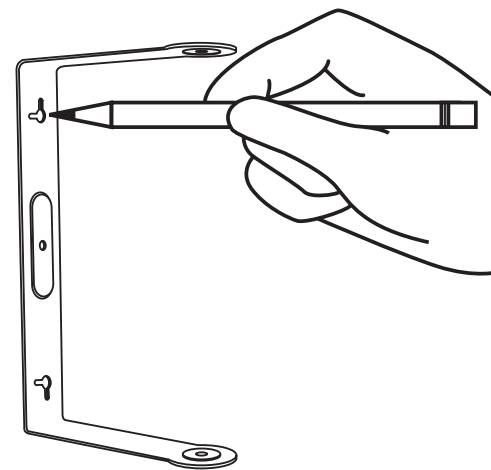

2

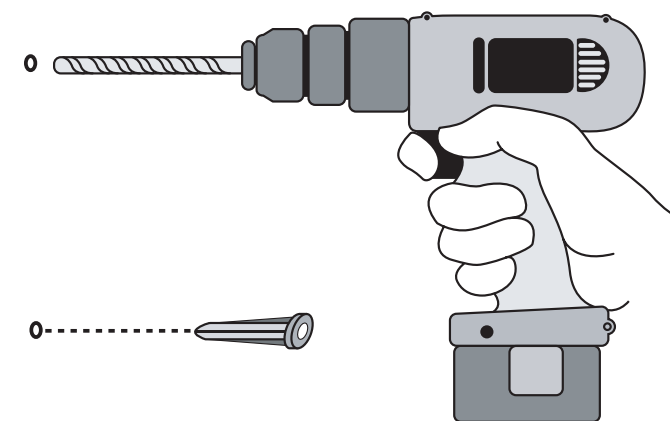

3

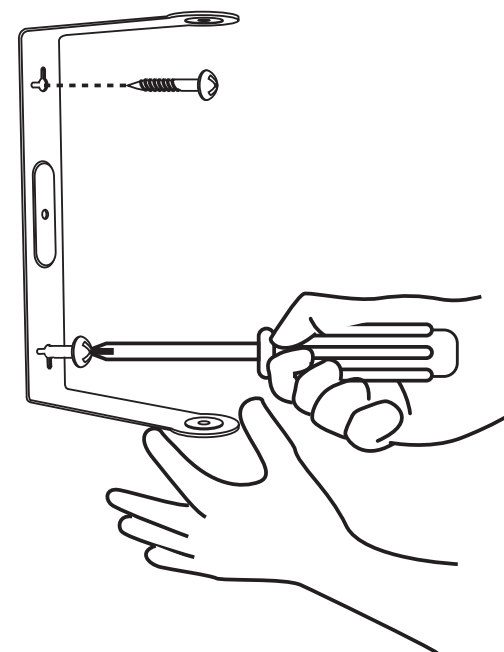

4

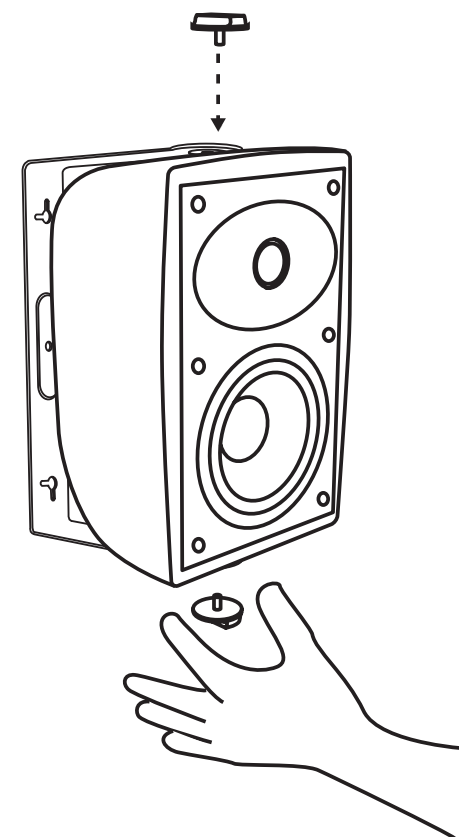

РУКОВОДСТВО ПО ЭКСПЛУАТАЦИИ

ИНСТРУКЦИЯ ПО ТЕХНИКЕ БЕЗОПАСНОСТИ – ПРОЧИТАЙТЕ ВНИМАТЕЛЬНО!

Прочитайте Инструкцию: Перед применением данного изделия, прочитайте все инструкции по его использованию и технике безопасности. Сохраните Инструкцию: Инструкции по использованию прибора и технике безопасности должны быть сохранены для применения в будущем. Учтите Предупреждения: Соблюдайте все предупреждения относительно прибора и инструкции по его использованию. Следуйте Инструкциям: Все рабочие режимы и инструкции по применению прибора должны соблюдаться. Чистка: Отключайте прибор от источников электропитания перед чисткой. Не используйте жидкие очистители или аэрозоль. Для чистки изделия применяйте слегка влажную ткань.

НЕ ОСТАВЛЯЙТЕ ДИНАМИКИ ПОД ДОЖДЕМ И НЕ ПОГРУЖАЙТЕ ИХ В ВОДУ – В ПРОТИВНОМ СЛУЧАЕ ОНИ БУДУТ ПОВРЕЖДЕНЫ.

Устранение неисправностей: Данный прибор должен обслуживаться квалифицированным персоналом когда:
(А) прибор ведет себя не обычно или заметно изменился звуковой эффект;
(В) изделие упало или внутренние его части повреждены;
(С) прибор не работает нормально в соответствии с действующими инструкциями.

ВВЕДЕНИЕ

Мы с гордостью приветствуем Вас как нового владельца динамика фирмы **Mirage** ! Передовая технология и высокое качество производства позволяют Вам долгие годы наслаждаться более естественным и точным воспроизведением музыки. Советы, предлагаемые в данном руководстве, предназначены помочь Вам увеличить до максимально возможного предела и сохранить качественное воспроизведение исполнения, и, следовательно, ваше удовольствие от прослушивания. Пожалуйста, выберите время, чтобы прочитать все инструкции, содержащиеся в этом руководстве, чтобы быть уверенным, что Ваша стерео система установлена должным образом и работает нормально.

ПЕРИОД РАЗРУШЕНИЯ

Мы настойчиво советуем Вам не поддаваться искушению играть и обращаться легкомысленно со всеми возможностями динамика фирмы **Mirage**, либо экспериментировать с опасным месторасположением динамиков, до тех пор пока они будут окончательно сломаны. Процесс разрушения динамика может занять примерно 50-100 часов неправильного воспроизведения музыки. Можно легко сломать прибор, если поставить плеер компакт диска в режим повторения и в это время проигрывать CD с широкой динамичной амплитудой как при нормальных прослушивающих уровнях.

ДАННЫЕ О КОМПАНИИ Mirage

Фирма **Mirage** является новым отделением компании Audio Products International Corp., широко известной в индустрии как “API”. Канадская компания API, основанная в 1975 году, является современным предприятием с растущими исследовательскими и производственными возможностями. Фирма API расположена на площади165 000 квадратных футов (более 15 000 кв.м.) в городе Торонто, Канада. API – это одно из самых больших предприятий по производству динамиков, которое обеспечивает своей продукцией более шестидесяти стран мира. Талантливая исследовательская и производственная команда использует достижения передового компьютерного дизайна, точнейшей измерительной технологии, что способствует результативности поиска новых, лучших акустических технологий. Данная исследовательская работа является основой долгосрочных передовых психо-акустических изучений, проводимых в содружестве с канадской компанией “National Research Council” (NRC), что позволило создать динамики, достигающие высокого уровня воспроизведения в типичных домашних условиях прослушивания. Всестороннее исследование каждого аспекта динамика анализировалось и оценивалось перед началом стадии его моделирования и создания концепции, как целостного дизайнерского решения. Данный метод гарантирует, что самые прекрасные компоненты и материалы, совместно со сложным производством и процедурой контроля качества обеспечивают его долгосрочную, надежную работу и удовольствие от прослушивания, подтверждая что ценность динамика во много раз выше его реальной стоимости.

ТРЕБОВАНИЯ УСИЛИТЕЛЯ

Все динамики фирмы **Mirage** созданы так, чтобы они были наиболее эффективными. Динамики OASIS MK II разработаны таким образом, чтобы быть 8 ом. совместимыми, позволяя воспроизведение почти на любом усилителе или приемнике существующем на рынке. Большинство усилителей с уровнем напряжения 20-100 ватт на канал будут эффективно взаимодействовать с динамиками OASIS MK II фирмы **Mirage**.

Предостережение: Если усилитель или приемник перегружен, то искажение в действительности во много раз больше, чем уровень существующего напряжения. **Искажение перегруженного усилителя называется клиппинг (“Clipping”). Оно легко узнается по наличию несяного, искаженного звука и может вывести из строя любой динамик. Регулирование силы звука в большинстве усилителей и приемников логарифмического типа, который означает, что полная мощность может быть**

достигнута при регуляторе контроля звука, установленного на минимальные подделения. Регулирование силы громкости, верхних звуковых частот и басов повышает мощность выхода сверх определенных уровней. В случае если голосовая катушка сгорела или сломана в результате подачи сверхмощного напряжения или клиппинга, гарантия на ваши динамики не распространяется.

УХОД ЗА КОРПУСОМ

Самый лучшей уход и мастерская отделка были осуществлены в процессе создания корпуса динамика. Периодически протирайте корпус мягкой, сухой тканью, чтобы удалить пыль и грязные отпечатки пальцев. Не используйте бумажные полотенца или другие шершавые материалы, так как это может повредить отделку корпуса.

ПОДКЛЮЧЕНИЕ ДИНАМИКА

Осторожно: Отключите всё электропитание от вашей аудио/видео системы перед началом процедуры инсталляции. Несоблюдение этого правила может привести к возможной поломке вашей системы.

СОЕДИНАНИЕ ДИНАМИКОВ

На задней стенке динамиков OASIS MK II фирмы **Mirage** расположены красный и черный клеммы соединений. Используя стандартные провода для динамиков, соедините динамики последовательно, начиная процесс с приемника. Соедините провод динамика от плюсового терминала на приемнике (Красный +) с плюсовым терминалом на динамике (Красный +). Соедините минусовой терминал на приемнике (Черный -) с минусовым терминалом на динамике (Черный -). Для того, чтобы соединить провод с динамиком надавите на соответствующий терминал и вставьте провод в отверстие, которое появилось на ответвлении терминала с золотым покрытием. Отпустите терминал и внутренняя упругость будет держать провод на месте. Повторите ту же процедуру с другим терминалом.

Последовательно подключайте динамик за динамиком до тех пор пока все ваши динамики не будут подключены должным образом. Будьте осторожны и внимательны, чтобы правильно соединить плюсовые и минусовые провода, а также верно подключить динамики к соответствующим каналам.

ПРИМЕЧАНИЕ: Если вы по невнимательности перепутали направление соединения (то есть, к примеру, красного к черному), то вы заметите резкий недостаток басов в вашей акустической системе. Подобная электропроводка называется “Несовпадение фазы”. Если это произошло, проверьте электропроводку и пересоедините провода так, как это необходимо.

УСТАНОВКА ДИНАМИКОВ

Чтобы установить динамик, найдите безопасное место для его размещения. Динамик не должен подвергаться прямому воздействию неблагоприятных факторов таких как дождь, сильный ветер или прямые лучи солнечного света. Динамики устойчивы к воздействию погоды, но они не созданы, чтобы подвергаться дождю или погружению под воду. Кронштейн динамика необходимо установить в безопасном месте. Советуем установить кронштейн на прочной стене, стойке или каменной поверхности. Монтаж к алюминиевой обшивке, например, не может обеспечить адекватную прочность и безопасное удерживание динамика. Используйте соответствующие металлические материалы, необходимые для безопасного удерживания динамиков, вес которых примерно 9 фунтов (около 4,5 кг.). Кронштейн прикручается к динамику посредством двух больших нарезных штырей. Перед тем, как начать регулировать угол расположения динамика ослабьте штыри на 3-5 оборотов так, чтобы зубчики были отделены. Направьте динамик к месту прослушивания и затем руками плотно прикрутите оба штыря. Если вы не уверены по поводу процедуры установки, пожалуйста, обратитесь за помощью к торговому представителю фирмы **Mirage**.

ОГРАНИЧЕНИЯ ГАРАНТИИ

ГАРАНТИЯ ДЛЯ США И КАНАДЫ (ПОСМОТРИТЕ ОБРАТНУЮ СТОРОНУ ОБЛОЖКИ)

ГАРАНТИЯ ВНЕ США И КАНАДЫ

Гарантии на изделие могут отличаться в одной стране от другой страны. Уточните у Вашего регионального представителя компании **Mirage** о деталях условий гарантии в Вашей стране.

ПРИМЕЧАНИЕ:*Пожалуйста, сохраните картонную упаковку и упаковочные материалы для изделий фирмы **Mirage**, чтобы защитить его в случае необходимости отправки в сервис центр для ремонта. Изделие, которое получило повреждение при доставке в сервис центр, если оно не было упаковано в оригинальную упаковку, будет отремонтировано, восстановлено и правильно упаковано для обратной доставки, за счет владельца изделия.*

Mirage TECHNOLOGIES, SCT и Create Your Sound являются торговыми марками Audio Products International Corp. “Dolby”, “Dolby Pro-Logic”, “Dolby Digital” – торговые марки Dolby Laboratories Licensing. “DTS” – торговая марка Digital Theater Systems Inc.

VIGTIGE OPLYSNINGER OM SIKKERHED –BØR LÆSES OMHYGGELIGT!

Læs vejledningen: Alle vejledninger om sikkerhed og brug bør læses omhyggeligt, inden højttaleren tages i brug.
Gem vejledningen: Vejledningerne om både sikkerhed og brug bør gemmes for eventuelt fremtidigt brug.
Ret Dem efter advarslerne: Man bør rette sig efter alle advarsler på højttaleren, ligesom vejledningerne om brug bør efterleves.
Følg vejledningen: Alle vejledninger om brug og sikkerhed bør følges.
Renholdelse: Tag højttaleren ud af stikket, før den gøres ren. Aerosol og flydende rensemidler må ikke anvendes. Kun en fugtig klud.

HØJTTALERNE MÅ IKKE UDSÆTTES FOR DIREKTE REGN ELLER DYPPEES I VAND – DE VIL TAGE VARIG SKADE

Skader, der kræver reparation: Højttalerne bør efterses af en kvalificeret tekniker, hvis:

- A. Højttaleren synes ikke at virke rigtigt, eller der er tydelig forskel i lyden, eller
- B. Man har tabt højttaleren, eller kabinettet er blevet beskadiget.
- C. Selvom brugsanvisningen følges, synes højttaleren ikke at lyde normalt.

INDLEDNING

Tillykke med Deres nye højttalere fra Mirage. Varemærket teknologi og en produktion, der lægger vægt på kvalitet, vil sikre, at De i mange år frem i tiden kan nyde en naturlig og akkurat musikgenjivelse. I denne vejledning tilbyder vi Dem nogle gode råd, der kan hjælpe Dem til at opnå og vedligeholde den bedst mulige ydelse og dermed forøge Deres nydelse, når De lytter. Giv Dem venligst tid til at læse alle instruktionerne i vejledningen, så De er sikker på, at Deres system er korrekt installeret og fungerer rigtigt.

INDKØRINGSPERIODE

Vi råder Dem på det kraftigste til at modstå fristelsen til at spille Mirage højttalerne med den fulde kapacitet, før højttalerne er ”kørt til”. Det tager ca. 50 til 100 timers spilletid. Det gøres lettest ved, at De sætter Deres CD maskine på ”gentag”, og afspiller en CD med et bredt dynamisk lydbillede på normalt lydniveau.

BAGGRUNDEN FOR FIRMAET BAG MIRAGE

Mirage er den nyeste afdeling inden for Audio Products International Corp., der inden for industrien er kendt som “API”. Det er et canadisk firma, der blev startet i 1975. API fabrikken er et moderne 15.500 m2 forsknings-, udviklings- og fabrikationsanlæg, der ligger i Toronto, Canada. API er en af verdens største fabrikanter af højttalere, og vi eksporterer vore højttalere til mere end 60 lande. En talentfuld gruppe af forskere og udviklingsfolk anvender avanceret computer-baseret design og raffineret måleteknik i en stadig søgen efter ny og bedre akustisk teknologi. Denne forskning er baseret på årevis af banebrydendepsyko-akustiske undersøgelser, der udføres i samarbejde med det canadiske “National Research Council” (NRC), i et forsøg på at fremstille højttalere, der kan yde top præstation i et typisk hjemmemiljø. Omfattende undersøgelse af alle højttalerens komponenter analyseres og bedømmes, før designstadiet påbegyndes. Det kalder vi en holistisk metode. Den garanterer, at de bedste komponenter og materialer bliver fremstillet og afprøvet med avanceret fremstillings- og kvalitetskontrol teknik, så der sikres en enestående ydelse, der er bedre end den, man normalt får fra langt dyrere højttalere.

KRAV TIL FORSTÆRKEREN

Mirage højttalere er designet, så de er uhyre effektive. OASIS MK II er normeret til 8 ohm, hvilket gør det muligt at bruge næsten alle de forstærkere og modtagere, der findes på markedet. De fleste forstærkere med en ydelse på 20-100 watt per kanal kan effektivt forsyne Mirage OASIS MK II højttalerne.

ADVARSEL: Hvis en forstærker eller modtager overbelastes, bliver den resulterende forvrængning i realiteten mange gange større end den nominelle effekt. Forvrængning af en overbelastet forstærker kaldes ”Clipping”, et fænomen der er let genkendeligt på en ulden, forvrænget lyd. Clipping kan skade enhver højttaler. Styrkekontrollen på de fleste forstærkere og modtagere er logaritmisk, hvilket betyder, at fuld styrke kan opnås, når styrkekontrollen kun er drejet halvevs op. Justering af loudness (lavniveau-frekvenskompensation), diskant og bas knapperne forøger

brugervejledning

ydelsen et godt stykke over det angivne niveau. Garantien på Deres højttalere gælder derfor ikke, hvis spolerne er brændt eller beskadigede på grund af overbelastning eller clipping.

VEDLIGEHOLDELSE AF KABINETTET

Vi har været meget omhyggelige og anvendt de bedste håndværkere, da vi konstruerede og byggede kabinettet. Støv og fedtede fingre fjernes nu og da med en tør, blød klud. Brug ikke køkkenrullen eller andre materialer, der kan ridse overfladen.

INSTALLATION AF HØJTTALERE

Advarsel: * Afbryd al strømforsyning til audio/video systemet, før installationen påbegyndes. Undladelse heraf kan resultere i eventuel beskadigelse af systemet.

TILSLUTNING AF HØJTTALERNE

Bag på Mirage OASIS MK II højttalerne er der røde og sorte tilslutningsklemmer. Systemet tilsluttes med een kanal ad gangen ved hjælp af en standard højttalerledning. Begynd med modtageren. Forbind ledningen fra den positive (RØDE+) klemme på modtageren til den positive (RØDE+) klemme på højttaleren. Forbind den negative (SORTE-) klemme på modtageren til den negative (SORTE-) klemme på højttaleren. Man tilslutter ledningen til højttaleren ved at trykke den rigtige tilslutningsklemme ind og stikke ledningen gennem det hul, der er i stiklen af den guldbelagte klemme. Udlos klemmen, de indvendige fjedre holder ledningen på plads. Gør det samme på den anden klemme.

Gentag denne procedure med een højttaler ad gangen, indtil alle højttalerne er rigtigt tilsluttede. Vær omhyggelig med at få positive og negative til at passe sammen og med at tilslutte den rigtige højttaler til den rigtige kanal.

BEMÆRK: Hvis De kommer til at vende en af forbindelserne (f.eks. rød til sort), vil De lægge mærke til, at systemet i høj grad mangler bas. Det kaldes at tilslutte systemet ”ude af fase”. Hvis det sker, kontrolleres tilslutningen og ændres, hvor det er nødvendigt.

ANBRINGELSE AF HØJTTALERNE

Højttaleren bør anbringes på et sikkert sted, hvor de ikke er direkte udsat for elementernes rasen, såsom regn, stærk blæst eller sollys. Højttalerne er vejrbestandige, men de er ikke beregnet til at blive direkte udsat for regn eller dyppet i vand. Beslagene til højttalerne skal monteres på et sikkert sted. Vi tilråder, at montere beslagene på en solid vægflade, en vægstolpe eller mursten. Aluminiums sider eller tageskæg f.eks. har ikke den nødvendige styrke. Brug det nødvendige isenkram, der kan bære højttalerens vægt på omkring 4 kg. Beslaget gøres fast på højttaleren med to store gevindbolte. Inden man justerer højttalerens vinkel, skal boltene løses 3-4 omdrejninger, indtil tænderne går fra hinanden. Lad højttaleren pege mod siddearrangementet, spænd derefter boltene – kun med hånden. Hvis De ikke mener at kunne klare monteringen selv, kan De kontakte Deres autoriserede Mirage forhandler og få hjælp.

BEGRÆNSET GARANTI BEVIS

GARANTI FOR USA OG CANADA(Se bagsiden)

GARANTI UDEN FOR USA OG CANADA

Lovgivning om varegaranti kan være forskellig fra land til land. Spørg Deres lokale forhandler om enkelthederne i den BEGRÆNSEDE GARANTI, der gælder i Deres land.

BEMÆRK: Gem venligst både kasse og pakkemateriale til Mirage højttalerne for at beskytte dem, hvis de på et tidspunkt skal flyttes eller sendes til et servicecenter. Højttalere, der modtages i beskadiget stand på et servicecenter, og som ikke er sendt i den originale emballage, vil på kundens regning blive repareret, renoveret og forsvarligt emballeret for returnering.

Mirage, SCT™ og Create your Sound™ er varemærker tilhørende Audio Products International Corp. "Dolby", "Dolby Pro-Logic" og "Dolby Digital" er varemærker tilhørende Dolby Laboratories Licensing . "DTS" er et varemærke tilhørende Digital Theater Systems Inc.

eigenaar handleiding

PAS OP! BELANGRIJKE VEILIGHEIDS INFORMATIE.

Lees de veiligheid instructies : Voor het gebruiken van dit product moeten alle veiligheid instructies en gebruiksaanwijzingen worden gelezen.

Bewaar de instructies : Alle veiligheidinstructies en gebruiksaanwijzingen moeten worden bewaard om verdere nakijk mogelijk te maken.

Waarschuwende zorgmaatregelen: Alle waarschuwingen omtrent dit product en de gebruiksaanwijzingen moeten worden gevolgd.

Volg de gebruiksaanwijzingen: Alle gebruiksaanwijzingen moeten worden gevolgd.

Schoonmaken: Voor het schoonmaken moet de stekker van het product uit de muur getrokken worden. Gebruik geen vloeibare schoonmaakmiddel of een schoonmaakmiddel uit een spuitbus. Gebruik een vochtige doek voor het schoonmaken.

DEZE LUIDSPREKERS ZIJN NIET BEDOELT OM ONDER WATER OF IN DIRECTE REGENVAL TE FUNCTIONEREN. DIT IN VERBAND MET PERMANENTE SCHADE.

Beschadiging dat reparatie nodig heeft: Dit product moet door gekwalificeerd personeel nagekeken worden als:

- A. Het systeem niet normaal functioneert of er verandering wordt geconstateerd in de geluidsprestatie, of als
- B. Het product is gevallen of de omheining beschadigd is.
- C. Als de installatie niet goed functioneert nadat alle aansluitingshandelingen zijn uitgevoerd.

INLEIDING

Gefeliciteerd met de aanschaf van uw Mirage luidsprekers. Gedeponeerde technologieën en hoge kwaliteitseisen aan onze kant maakt het voor u mogelijk om voor jarenlang van de meest natuurlijke en nauwkeurige muziek weergave te genieten. Het advies dat u in deze handleiding vindt is er om u te helpen maximale prestaties van uw nieuwe luidsprekers te garanderen. Neemt u alstublieft de tijd om alle instructies van deze handleiding door te lezen om er zeker van te zijn dat uw systeem goed is geïnstalleerd en op de juiste manier functioneert.

INWERK PERIODE

Wij raden u sterk aan om uw nieuwe luidsprekers niet tot hun volle capaciteit te spelen voordat ze volledig zijn ingewerkt. Dit houdt in een afspeel periode van 50 tot 100 uur terwijl u luistert naar een normaal luisterniveau.

ACHTERGRONDINFORMATIE OVER HET MIRAGE BEDRIJF

Mirage is de nieuwste divisie van Audio Products International Corp, ook wel bekend als API in de industrie. Een in 1975 opgericht Canadees bedrijf. API is een moderne vestiging van ruim 16500 vierkante meter aan onderzoek, ontwikkeling en fabricatie ruimte telt. Het API bedrijf is gevestigd in Toronto, Canada. API is een van de grootste luidspreker fabrikanten in de wereld, leverancier in meer dan 60 landen over de hele wereld. Een talentvol onderzoek en ontwikkelingsteam maakt gebruik van geavanceerde computer ontwerp en meettechnieken in een doorgaand ontwikkelingsprogramma naar nieuwe en betere akoestische technieken. Dit is gebaseerd op een jarenlang onderzoek in samenwerking met de Canadese Nationale Onderzoeksraad (The NRC), om luidsprekers te ontwerpen die hoge geluidskwaliteit uitvoeren in een typische huiskamer omgeving. Uitgebreid onderzoek naar alle aspecten van een luidspreker zijn geanalyseerd en geëvalueerd voordat er aan een ontwerp wordt begonnen. Een concept dat we als een benaderingswijze van het volledige ontwerp beschouwen. Deze methode zorgt ervoor dat de beste componenten en materialen worden gebruikt.

VERSTERKER EISEN

Alle Mirage luidsprekers zijn ontworpen om niet veel van een versterker te eisen. De OASIS MK II heeft een 8-ohm aansluiting die aansluitbaar is op bijna elke versterker. Versterkers met een stroom van 20-100 watt per kanaal zullen doeltreffend functioneren voor de Mirage OASIS MK II.

Waarschuwing: Als een versterker wordt overladen, de resulterende vervorming uitgave is vaak veel groter dan de gemeten uigave van de versterker. Dit fenomeen wordt clipping genoemd en is makkelijk te herkennen door wazigheid en vervorming in geluid. Een versterker bereikt al vaak zijn maximale uitgave halverwege van de maximale positie van de volume knop. Het overladen van een luidspreker resulteert vaak in het beschadigen van interne onderdelen.

BOX VERZORGING

Grote zorg en vakmanschap zijn nodig geweest om de box te bouwen en af te werken. Gebruik van tijd tot tijd een droge doek voor het verwijderen van stof of vingerafdrukken. Gebruik geen papieren doek of andere schurend materiaal omdat dit de afwerking kan beschadigen.

LUIDSPREKER VERZORGING

Grote zorg en vakmanschap zijn nodig geweest om uw luidspreker te bouwen en af te werken. Gebruik van tijd tot tijd een vochtige doek voor het verwijderen van stof en vingerafdrukken.

Nota: Bewaar de doos en het verpakkingsmateriaal van de luidsprekers om ze te beschermen als ze ooit om reparatie vervoerd moeten worden naar een reparateur. Een product dat beschadigd bij een reparateur wordt ontvangen en dat door een gebruiker in een andere verpakking dan het oorspronkelijke is opgestuurd, zal worden gerepareerd en op de juiste manier ingepakt en vervoerd worden op kosten van de gebruiker.

LUIDSPREKER AANSLUITINGEN

PAS OP: Zorg ervoor dat de versterker is uitgeschakeld. Als u dit niet doet loopt u de kans ernstige schade te veroorzaken aan uw versterker.

AANSLUITEN VAN DE LUIDSPREKERS

Aansluiten: Aan de achterkant van uw Mirage luidspreker vindt u de rode en zwarte bindingspunten. Standaard luidsprekerkabels kunnen gebruikt worden bij een aansluiting. Sluit het systeem per kanaal een voor een en begin de aansluiting bij de versterker. Sluit de luidsprekerkabels vanaf de positieve (rood+)uitgang op de versterker met de positieve (rood+)ingang op de luidspreker. Sluit de luidsprekerkabels vanaf de negatieve (zwart-) uitgang op de versterker met de negatieve (zwart-) ingang op de luidspreker. Doe dit een voor een per kanaal totdat al uw luidsprekers op de juiste manier zijn aangesloten.

Sluit elk luidspreker één voor één totdat alle luidsprekers op de juiste manier aangesloten zijn. Pas op dat u op de negatieve en positieve uitgangen goed aansluit, evenzeer de juiste luidspreker aansluit op het juiste kanaal.

Nota: Als u per ongeluk het tegenovergestelde aansluit (bijv rood met zwart) dan kunt u merken dat er niet genoeg bas uit uw installatie komt. Als dit gebeurt, controleert u dan de kabels en als nodig, sluit ze opnieuw aan.

LUIDSPREKER OPZET

De Mirage OASIS MK II Outdoor luidsprekers kunnen bevestigd worden met de volgende richtlijnen. Vind een beschermde locatie voor de luidsprekers: Niet direkt in de Zon en Regen. Deze luidsprekers zijn "buiten luidsprekers" maar niet gemeend om onder water te functioneren. Zoek een solide achtergrond voor het "Bracket" en zorg ervoor de juiste ankers en schroeven te gebruiken voor het gewicht van 5 KG. Het "Bracket" bevestigd met twee grote knop schroeven aan de luidspreker. Voordat u de luidspreker gaat richten, zorg ervoor dat u de knoppen een beetje los draait zodat de luidspreker vrij beweegt. Zorg ervoor dat de knoppen weer vast gedraaid worden (Hand Vast!!) Als u niet zeker bent over het bevestigen van uw luidsprekers neem contact op met uw Mirage Technologies wederverkoper voor verdere instructies.

BEPERKTE GARANTIEPOLIS

GARANTIE BINNEN DE VS EN CANADA (ZIE DE OMSLAG)

GARANTIE BUITEN DE VS EN CANADA:

Productgaranties kunnen van land tot land verschillen. Neem contact op met uw lokale wederverkoper voor nadere details omtrent de BEPERKTE GARANTIE die in uw land van toepassing is.

NOTA: Bewaar de doos en het verpakkingsmateriaal van de Mirage Luidsprekers om ze te beschermen als ze ooit om reparatie vervoerd moeten worden naar een reparateur. Een product dat beschadigd bij de reparateur wordt ontvangen en dat door de gebruiker in een andere verpakking dan het oorspronkelijke is opgestuurd, zal worden gerepareerd en op de juiste manier ingepakt en vervoerd worden op kosten van de gebruiker.

Mirage, SCTTM , en Create Your SoundTM , zijn gedeponeerde handelsmerken van Audio Products International Corp. "Dolby", "Dolby Pro-Logic" en "Dolby Digital" zijn gedeponeerde handelsmerken van Dolby Laboratories Licensing. DTS is een gedeponeerde handelsmerk van Digital Theater Systems Inc.

INSTRUÇÕES DE SEGURANÇA IMPORTANTES – LEIA COM ATENÇÃO!

Leia as instruções: Antes de colocar em funcionamento o aparelho, leia todas as instruções de funcionamento e de segurança.

Guarde as instruções: As instruções de funcionamento e de segurança devem ser guardadas para consulta quando necessário.

Preste atenção às advertências: Preste atenção a todas as advertências de funcionamento do aparelho.

Siga as instruções: Siga todas as instruções de funcionamento do aparelho.

Limpeza: Desligue o aparelho da corrente eléctrica antes de limpá-lo. Não utilize produtos de limpeza líquidos ou em aerossol. Limpe com um pano húmido.

NÃO EXPONHA OS ALTO-FALANTES DIRECTAMENTE À CHUVE NEM COLOQUE-OS NA ÁGUA POIS ISTO PODERÁ DANIFICÁ-LOS PARA SEMPRE.

Danos ao aparelho que necessitem reparos: O aparelho deve ser examinado e reparado por pessoal técnico qualificado quando:

- A. O aparelho não funciona normalmente ou apresenta uma alteração perceptível da qualidade sonora; ou
- B. O aparelho caiu e foi danificado.
- C. O aparelho não funciona normalmente quando as instruções de funcionamento são seguidas correctamente.

INTRODUÇÃO

Parabéns pela compra de alto-falantes Mirage! Nossa tecnologia exclusiva e alta qualidade de fabricação lhe permitirão desfrutar a mais natural e exacta reprodução musical durante muitos anos. O objectivo das sugestões e conselhos oferecidos nesse manual é lhe ajudar a maximizar o desempenho do seu aparelho e, desse modo, seu prazer de escuta. Sugerimos que leia todas as instruções contidas no manual a fim de assegurar que seu sistema seja instalado correctamente e funcione sem problemas.

PERÍODO INICIAL DE FUNCIONAMENTO

Nós recomendamos muito que resista à tentação de fazer seus alto-falantes Mirage funcionarem a plena capacidade ou fazer experiências de posicioná-los em lugares diferentes antes que tenham sido utilizados durante um período inicial. Este período deve durar de 50 a 100 horas de funcionamento. Isto pode ser feito de modo eficiente da seguinte maneira: coloque o aparelho de reprodução de CDs no modo de funcionamento "Repeat" (reprodução repetida) e escute um CD de sua escolha com uma grande variação de dinâmica, a níveis de escuta normais.

ALGUMAS INFORMAÇÕES SOBRE A MIRAGE

Mirage é a mais nova divisão da Audio Products International Corp., conhecida como "API". A API é uma companhia canadiana fundada em 1975 e sua fábrica é um conjunto de 18.000 m2 (165.000 pés quadrados) de instalações modernas de investigação, desenvolvimento e fabricação situado na região de Toronto, no Canadá. A API é um dos maiores fabricantes de alto-falantes do mundo e distribui os seus produtos para mais de 60 países no mundo inteiro. Uma equipa talentosa de investigação e desenvolvimento utiliza técnicas computadorizadas avançadas de design e medição como parte de um programa de desenvolvimento contínuo de tecnologias acústicas. Nosso trabalho está baseado nos anos de investigação psicoacústica pioneira realizada em colaboração com o NRC National Research Council do Canadá) com o objectivo de criar alto-falantes capazes de alcançar um alto desempenho nos ambientes de escuta domésticos mais comuns. Antes de iniciar o processo de design de um novo alto-falante, nós efectuamos uma intensa investigação e analisamos e avaliamos os resultados para cada aspecto do aparelho – um processo que nós chamamos de "holístico". Este método de trabalho assegura a utilização dos melhores materiais e componentes que são fabricados e testados com técnicas de controle de qualidade e fabricação sofisticadas a fim de garantir um rendimento superior em comparação com outros alto-falantes muito mais caros.

CARACTERÍSTICAS DO AMPLIFICADOR

Todos os alto-falantes da Mirage foram criados para oferecer um desempenho muito eficiente. Os alto-falantes da série OASIS MK II foram criados para serem compatíveis com uma impedância de 8 ohm a fim de permitir sua utilização com quase todos os amplificadores ou receptores disponíveis no mercado. A maioria dos amplificadores com uma potência entre 20 watts e 100 watts por canal funcionarão de modo eficiente com os alto-falantes da Mirage.

Advertência: Se um amplificador ou receptor for sobrecarregado, a distorção resultante será na realidade muitas vezes maior do que sua potência nominal. A distorção resultante de um amplificador sobrecarregado é chamada "corte" (clipping, em inglês) e pode ser reconhecida facilmente pelo seu som difuso e distorcido. Essa distorção pode danificar qualquer

manual do proprietário

alto-falante. O controlo de volume da maioria dos amplificadores e receptores é do tipo logarítmico, o que significa que a potência máxima pode ser alcançada com o controlo de volume apenas no ponto intermediário. A manipulação dos controlos de volume, agudos ou graves aumenta a potência de saída muito além dos níveis nominais. Por isso, a garantia dos seus alto-falantes será anulada se as bobinas do aparelho forem queimadas ou danificadas como resultado de sobrecarga ou corte.

CUIDADOS COM O MÓVEL

Estes alto-falantes foram fabricados e acabados com uma técnica excelente e um grande cuidado. Limpe-os periodicamente com um pano seco para retirar a poeira e manchas. Não utilize toalhas de papel nem outros materiais abrasivos pois podem danificar o acabamento do móvel.

CONEXÃO DOS ALTO-FALANTES

Atenção: *Desligue o sistema áudio/vídeo antes de começar a instalação. Caso contrário, seu sistema poderá ser danificado.

CONEXÃO DOS ALTO-FALANTES

Na parte traseira de seu alto-falantes OASIS MK II da Mirage encontram-se terminais para conexão vermelhos e pretos. Utilizando um conjunto de fios normais de alto-falantes, conecte o sistema, um canal de cada vez, começando o processo no receptor. Conecte o fio do alto-falante do terminal positivo (VERMELHO+) do receptor ao terminal positivo (VERMELHO+) do alto-falante. Conecte o terminal negativo (PRETO-) do receptor ao terminal negativo (PRETO-) do alto-falante. Para conectar o fio ao alto-falante, empurre completamente o terminal correcto para dentro, e insira o fio no orifício que encontra-se na haste do terminal dourado. Solte o terminal. As molas internas manterão o fio preso no lugar. Repita o mesmo procedimento para o outro terminal.

Faça o mesmo para cada alto-falante até que todos os alto-falantes tenham sido conectados correctamente. Não esqueça de conectar correctamente os terminais positivos com positivos e negativos com negativos. Além disso, conecte o alto-falante correcto ao canal correcto.

IMPORTANTE: Se, por erro, as conexões forem invertidas (por exemplo, vermelho com preto), isso provocará uma ausência perceptível de sons graves no sistema. Quando isso acontece, diz-se que o sistema está "fora de fase". Neste caso, será necessário verificar as conexões e, talvez, refazê-las.

MONTAGEM DOS ALTO-FALANTES

O alto-falante deve ser montado num local que não esteja exposto directamente à chuva, ventos fortes ou ao sol. Os alto-falantes são resistentes aos elementos porém não foram fabricados para serem expostos directamente à chuva nem colocados na água. O suporte do alto-falante deve ser montado num local seguro. Por isso, recomendamos que o suporte seja montado numa parede de madeira sólida ou de tijolos. Não monte o suporte em superfícies metálicas (alumínio, por exemplo) ou ocas pois não são suficientemente sólidas para aguentar o peso do alto-falante. Utilize os materiais apropriados para suportar correctamente o peso dos alto-falantes que é de cerca de 4 quilogramas (9 libras). Prenda o alto-falante ao suporte por meio dos parafusos grandes fornecidos.

Antes de ajustar o ângulo dos alto-falantes, não esqueça de afrouxar os parafusos três ou quatro voltas até que os dentes sejam separados. Aponte os alto-falantes em direcção à área de escuta. Em seguida, aperte à mão os dois parafusos. Caso creia não ser capaz de fazer a montagem dos alto-falantes por si mesmo, comunique-se com seu revendedor autorizado da Mirage para obter ajuda.

POLÍTICA DE GARANTIA LIMITADA

GARANTIA PARA OS ESTADOS UNIDOS E O CANADÁ (VER ATRÁS) GARANTIA FORA DOS ESTADOS UNIDOS E DO CANADÁ:

As garantias oferecidas podem variar de um país a outro por estarem sujeitas a legislações diferentes. Para conhecer com mais detalhes a GARANTIA LIMITADA oferecida aos utilizadores do seu país, consulte seu distribuidor local.

IMPORTANTE: Favor conservar a caixa e o material de embalagem original deste alto-falante Mirage para protegê-lo caso deva enviá-lo a um serviço de reparação. Os produtos danificados que o serviço de reparação receba do utilizador numa embalagem diferente da embalagem original serão reparados, restaurados e devidamente embalados para devolução ao utilizador às custas do utilizador.

Mirage, SCTMR, e Create Your SoundMR, são marcas registradas da Audio Products International Corp. "Dolby", "Dolby Pro-Logic" e "Dolby Digital" são marcas registradas da Dolby Laboratories Licensing. "DTS" é uma marca registrada da Digital Theater Systems Inc.